

PHC

BOMBINA DE IGNICIÓN



**AMPLIA GAMA
ALTA CALIDAD
DURABILIDAD
Y ESTABILIDAD**

PHC

BOMBINA DE IGNICIÓN

PHC, marca número 1 del Mercado Coreano de piezas y accesorios de automóvil

Repuestos de PHC, garantiza un alto nivel de calidad en todos sus productos y servicios. La bombina de Ignición PHC es uno de los productos favoritos en Corea, debido a su alto nivel de calidad. Además de su buena reputación en Corea, PHC También exporta a clientes de todo el mundo. PHC busca convertirse en empresa líder, y así aumentar su participación en el mercado mundial de equipos electrónicos, basándose en su alta calidad.

La bombina de ignición PHC proporciona **calidad estable y durabilidad, además de varios tipos de productos y una amplia gama.**

Esto es posible gracias a un estricto control de calidad durante todo el proceso de producción

BOMBINA DE IGNICIÓN:



Cobertura de vehículos
25 Marcas



Certificados
2

Alta Calidad Amplia Gama



Tipos

BOMBINAS DE LÁPIZ / DISTRIBUIDORES /
CARRILES DE BOMBINA / BLOCK RAIL /
BOMBINA DE UN SOLO EXTREMO

Certificados

IATF16949 / ISO9001

Tipos y rango de bombina de ignición PHC

BOMBINAS DE LÁPIZ



DISTRIBUIDORES



CARRILES DE BOMBINA



BLOCK RAIL / BOMBINA DE UN SOLO EXTREMO



Cobertura de vehículos

GMDW, Hyundai, Kia, Renault Samsung, Daihatsu, Honda, Lexus, Mitsubishi, Nissan, Suzuki, Toyota, Mazda, Audi, BMW, Citroën, Skoda, Land Rover, Mercedes, Peugeot, VW, Chevrolet, Ford, Seat, Chrysler, Etc

CARACTERÍSTICAS del producto 1

- Material PBT de alto rendimiento
- Excelentes propiedades mecánicas

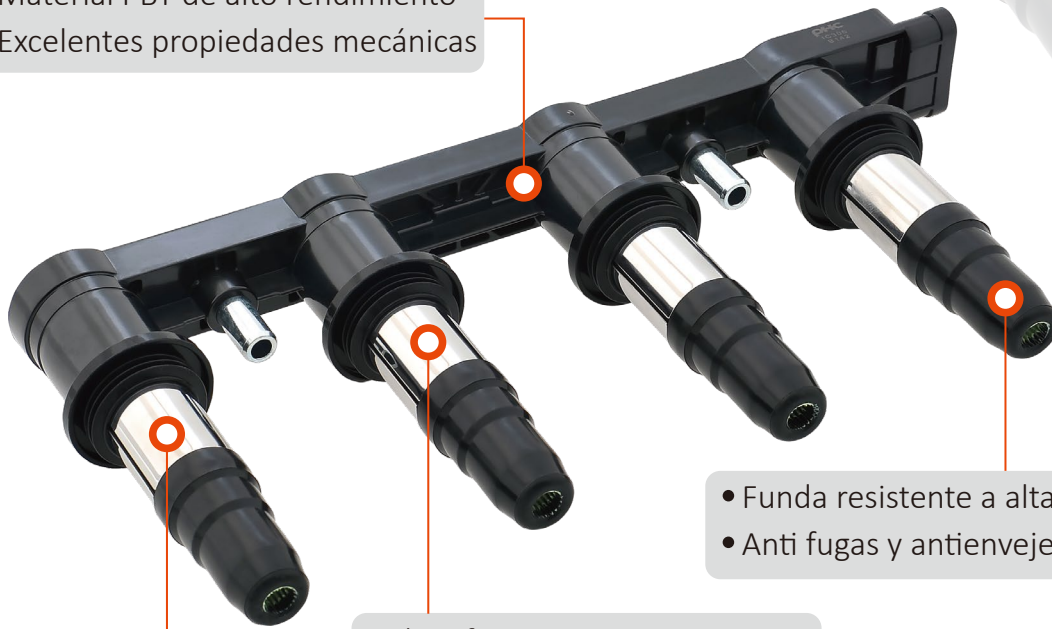

- Funda resistente a altas temperaturas
- Anti fugas y anti envejecimiento

- Alta eficiencia.
- material conductor magnético

- Acero de alta calidad.
- Anticorrosivo y antioxidante



- Resistente a altas temperaturas
 - Grasa aislante
- Lubricación con sello de Resistencia a temperaturas de hasta 180 °C



- Resina de alta densidad
- Resistente a temperaturas de :
-45 °c a -130 °C

CARACTERÍSTICAS del producto 2

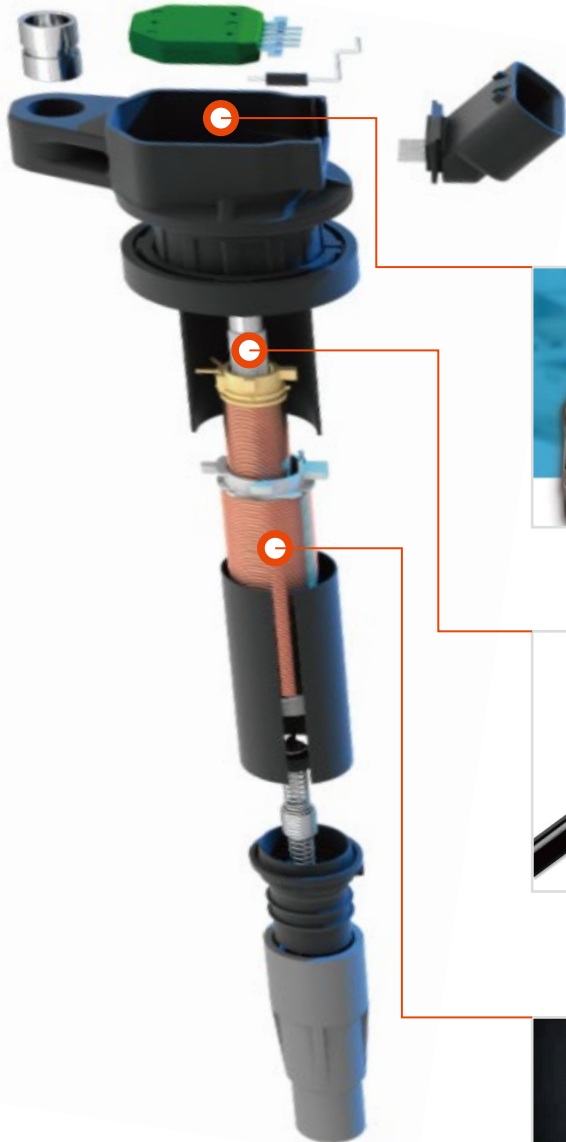

• Módulo.

-La tecnología líder en de módulos de encendido de control estable



• Núcleo de hierro.

-Núcleo orientado de acero y silicio.
-Aumenta la potencia de encendido



• Cable esmaltado de alto voltaje

-Cable esmaltado 100% de origen
-Clase P180

CARACTERÍSTICAS del producto 3

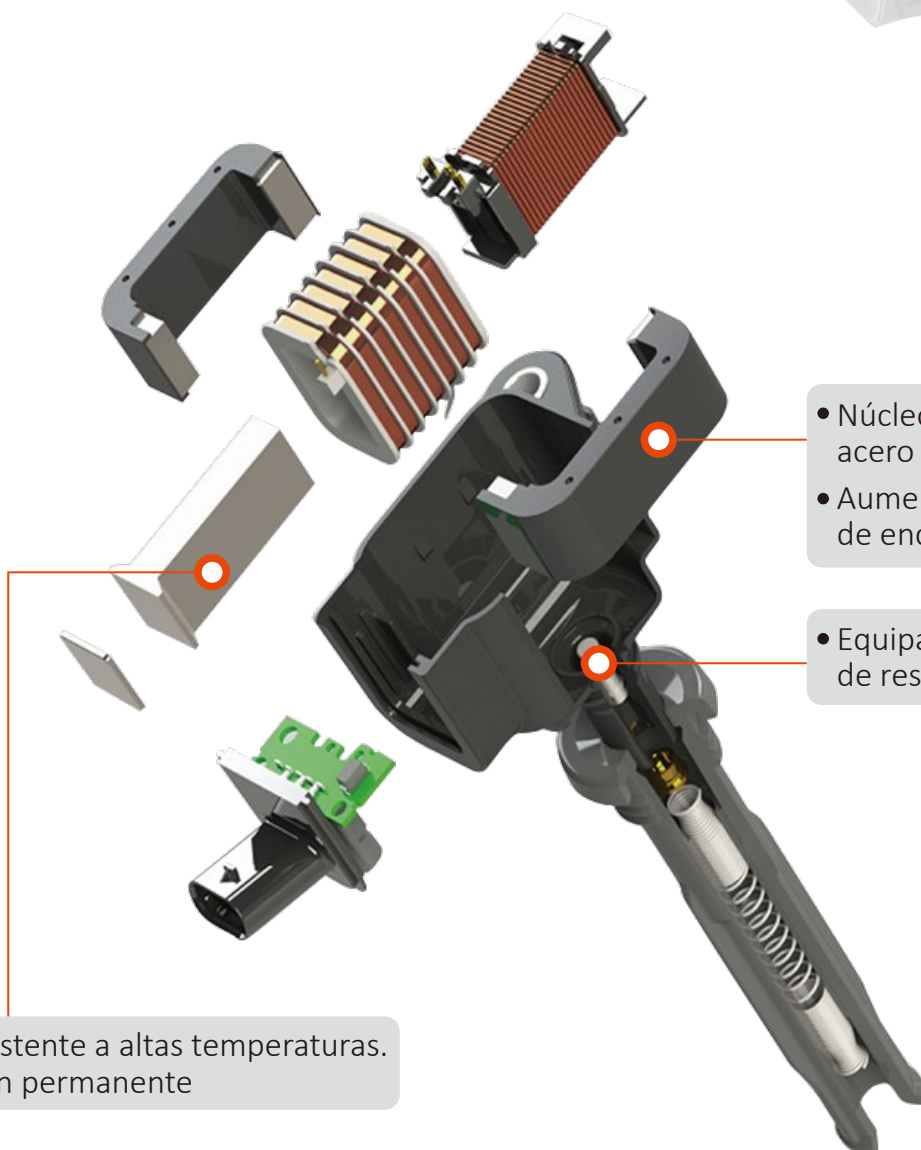

- Núcleo orientado de acero y silicio.
- Aumenta la potencia de encendido

- Equipado con supresor de resistencia EMI

- Resistente a altas temperaturas. imán permanente

PRODUCCIÓN DESARROLLO RENDIMIENTO

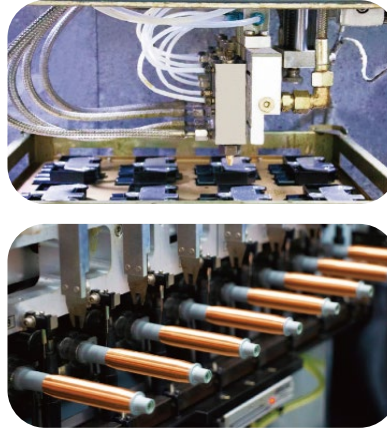
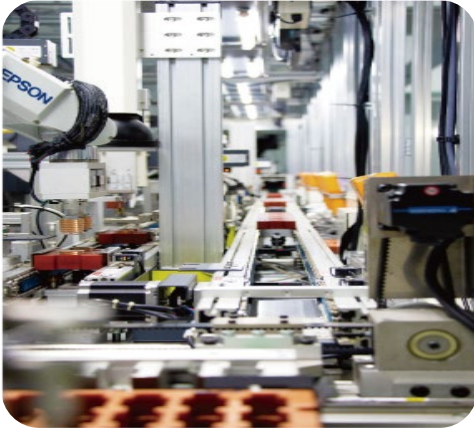

Tecnología de punta en líneas de producción automatizadas

Las bombinas de ignición PHC se producen bajo sistemas de producción fiables y seguros, tales como sistemas de control de procesos y líneas de producción automatizadas equipadas con equipos avanzados. Además, PHC cuenta con una serie de máquinas que pueden realizar pruebas de calidad relacionadas con la ignición. Por lo tanto, PHC puede proporcionar productos con una tasa de defectos significativamente baja y una alta integridad.

Calidad OE

Las bombinas de ignición PHC están fabricadas con tecnología de punta. Proporcionan una calidad confiable como todos los productos OEM.

Desarrollo

PHC, En el proceso completo de desarrollo de bombinas de ignición, se esfuerza por desarrollar nuevos artículos para responder rápidamente a las tendencias y demandas del mercado.

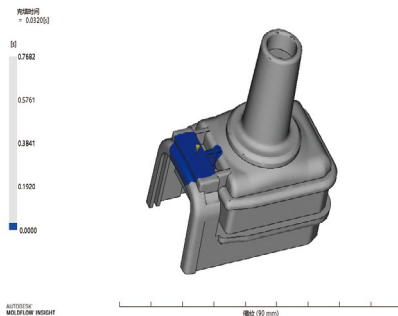

CALIDAD DE EMBALAJE. SERVICIOS DE GARANTÍA



Enpaque

Enpaques solidos y protectores, adaptados para todos los tamaños de las bobinas.

Las bobinas de Ignición PHC están empaquetadas en una cubierta de plástico, y embaladas una a una con cartón macizo. Estas tres capas de protección evitan cualquier daño durante el transporte. Además, nuestros empaques mejorados se adecuan a todos los tamaños de las bobinas de ignición.

Calidad asegurada

Alta calidad y confiabilidad asegurada de nuestros productos.

Con un sistema de control de calidad extenso y estricto, los productos PHC están libres de cualquier tipo de defecto tanto en materiales como en mano de obra. Además, PHC se esfuerza por lograr la satisfacción del cliente estando listos para atender las solicitudes de los clientes.

Servicio al cliente

Despacho

PHC es siempre puntual en las fechas de entrega y siempre precisa en la entrega de artículos correctos.

Gracias al control de más de 40 líneas de productos demostramos un sistema logístico altamente organizado. Encuentre más artículos a través de nuestra página web, "www.koreavaleo.com".

cotizaciones y encuentra tu producto adecuado

estamos siempre listos para una respuesta rápida. Visite la página web o el catálogo web de PHC para obtener más información

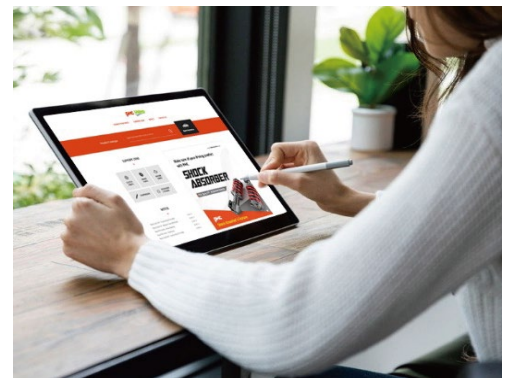



Contáctenos

Tel. +82-2-734-3711 / +82-54-930-0543

E-mail. marketing-vphi@vph.com

Website

Página web: www.koreavaleo.com

Catálogo web: www.phcvaleo-webcat.com



Encuentre los repuestos adecuados en el
catálogo web

Valeo Pyeong Hwa International Co.,Ltd.